



Verwerkings- en onderhoudsvorschriften Reinaerdts binnendeuren

REINÆERDT®

Disclaimer

REINÆRDT Deuren BV, Haaksbergen, 2024.
Alle rechten voorbehouden. Niets uit deze uitgave mag worden verveelvoudigd, opgeslagen in een geautomatiseerd gegevensbestand, of openbaar gemaakt, in enige vorm of op enigerwijze, hetzij elektronisch, mechanisch, door fotokopieën, opnamen of enige andere manier, zonder voorafgaande schriftelijke toestemming. Aan de totstandkoming van deze uitgave is de uiterste zorg besteed. Voor informatie die nochtans onvolledig of onjuist is opgenomen, aanvaarden de samenstellers geen enkele aansprakelijkheid.

Versie 1.1

Uitgave: 2023

Inhoudsopgave

Transport	2
Opslag	3
Montage	4
Deurbewerkingen	8
Onderhoud	10
Reiniging	12
Nazorg en reclamaties	13
Garantie	14

Transport

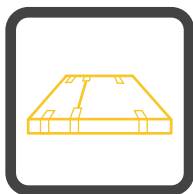

Verpakt in een kartonnen wikkel / Stroken tussen deuren zonder verpakking



Horizontaal/liggend vervoerd in de vrachtwagen. Deuren moeten dusdanig vervoerd worden dat tijdens transport geen vervormingen of beschadigingen ontstaan.

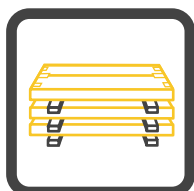

Deuren worden gestapeld afgeleverd. Altijd stroken leggen tussen:

- HPL deuren
- Schilderwerkdeuren
- Beglaasde deuren

De ontvanger controleert de levering op:

- Aantallen
- Afmetingen
- Vervormingen
- Beschadigingen



Eventuele beschadigingen bij aflevering op de afleverbon aangeven. Alleen vermeldingen van beschadigingen binnen 8 dagen na levering kunnen worden behandeld.

Opslag

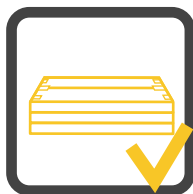

Deuren horizontaal bewaren. Lichte deuren bovenop de stapel.



Stapels deuren op minimaal 2 liggers, gelijke afstand verdeeld over de deurlengte. Bij langere deuren wordt 3 aanbevolen.

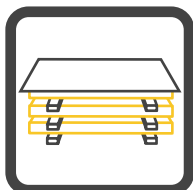

Bovenste deur van de stapel moet afgedekt worden met een dunne, houten plaat tegen vervuiling en beschadigingen.



Relatieve luchtvochtigheid:
45 - 55 %

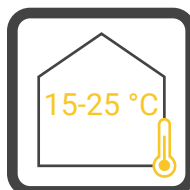

Temperatuur: 15-25 °C

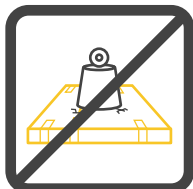

Geen zware gewichten op de deur plaatsen.



Deur niet tegen de wand laten steunen.



Voorkom vochtige ondergronden.



Verpakking niet openen met scherpe voorwerpen.

Deurbewerkingen

De verwerkingsvoorschriften gaan uit van ongeschuurde of onbehandelde materialen, tenzij anders aangegeven. Op verzoek is het mogelijk om zowel de toplaag als de randen te voorbehandelen dan wel geheel aflakken. Bij overschilderbare folie aan de zijkant is voorbehandelen niet nodig.

Bewerkingen op het deurblad dienen vóór de montage plaats te vinden.



Gegronde deuren zijn voorbehandeld met een milieuvriendelijke grondlaag op acrylaatbasis.

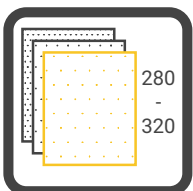

Bij verdere bewerking moet het deurblad worden geschuurd met schuurpapier dat maximaal een korrel bevat tussen 280-320.



Oppervlak stofvrij maken met een vochtige doek.

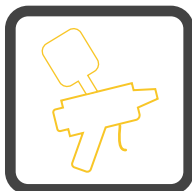
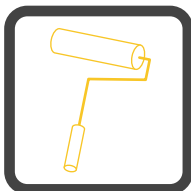

Na schuren en stofvrij maken, direct aflakken met een:

- Verfkwast
- Verfroller
- Verfspuit

De hechting is door Reinaerdt beproefd met verschillende laksystemen, waaronder NC-, PUR-, Alkyd- en waterverdunde laksystemen. In al deze gevallen was bij goed schuren voor het lakken, de hechting goed. Het is voor ons niet mogelijk alle verkrijgbare laksystemen op onze grondlaag te testen. Om problemen met de hechting uit te sluiten moet altijd, en vooral bij watergedragen lak, een hechtingstest worden uitgevoerd.



Na het aflakken mag geen plakband op de deur worden geplakt - het heeft mogelijk negatieve gevolgen op de hechting van de lak. Reclamaties op hechting worden in dit geval uitgesloten.

Deurbewerkingen

	Schilderwerk deuren met gegronde dekplaat	HPL en witlak deuren	Fineer deuren
<i>Afhangen</i>	Deuren pasmaken, compleet afhangen en weer uitnemen. Hang- en sluitwerk afnemen.		
<i>Voorafwerken toplaag</i>	Niet van toepassing.	Niet van toepassing.	Gelijkmatig schuren en tweemaal blank lakken, 10% verdund.
<i>Voorafwerken randen</i>	Licht schuren, boven- en onderzijde, hang- en sluitzijde verven of (blank) lakken, 10% verdund.		
<i>Afwerken toplaag</i>	Na het schuren dekkend afwerken volgens voorschrift lakfabrikant.	Niet van toepassing.	Na het schuren dekkend afwerken volgens voorschrift lakfabrikant.
<i>Afwerken randen</i>	Licht naschuren, alle randen vol aflakken of schilderen volgens voorschrift lakfabrikant.		

Tabel 1

Montage

Montageomstandigheden

Tijdens de montage van de deuren moeten de omstandigheden in de bouw voldoen aan de grijze vlakken in onderstaand tabel - afwijkende omstandigheden kunnen tot problemen leiden!

% relatieve luchtvochtigheid	relatieve vochtpercentage van hout						
80%	16.2	16.0	16.0	15.8	15.5	15.1	14.9
75%	14.7	14.5	14.3	14.0	13.9	13.5	13.2
70%	13.2	13.1	13.0	12.8	12.4	12.1	11.8
65%	12.0	12.0	11.8	11.5	11.2	11.0	10.7
60%	11.0	10.9	10.8	10.5	10.3	10.0	9.7
55%	10.1	10.0	9.9	9.7	9.4	9.1	8.8
50%	9.4	9.2	9.0	8.9	8.6	8.4	8.0
45%	8.6	8.4	8.3	8.1	7.9	7.5	7.1
40%	7.8	7.7	7.5	7.3	7.0	6.6	6.3
35%	7.0	6.9	6.7	6.4	6.2	5.8	5.5
Temperatuur in Celsius	10	15	20	25	30	35	40

Tabel 2

In de praktijk betekent dit dat de temperatuur tussen de 15 en 20 graden in Celsius moet liggen, waarbij de relatieve luchtvochtigheid niet meer dan 60% mag bedragen. Bouwwerk moet wind- en waterdicht zijn.

Kozijnsparingen

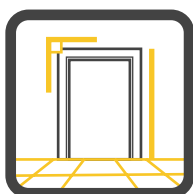

Kozijnen zijn recht, haaks en vlak gemonteerd.



Montage volgens voorschrift leverancier.



Vlakke vloer volgens NEN 2747 vlakheidsklasse 2.

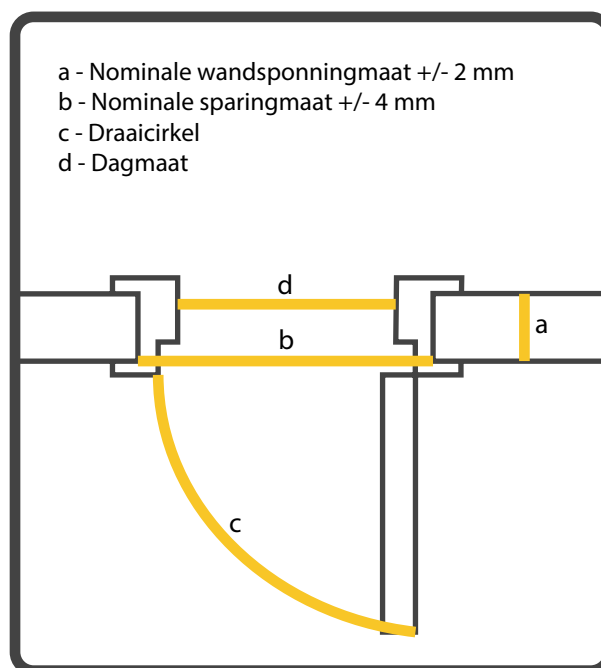

Montage

Afhangen

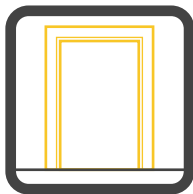

Draainaden

- Scharnierzijde: 3 mm
- Slotzijde: 3 mm
- Bovenzijde: 3 mm
- Onderzijde: 5 mm

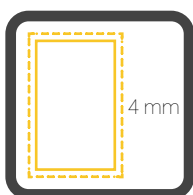

Het deurblad mag maximaal 4 mm rondom afgeschaafd worden.



Montage hang- en sluitwerk volgens voorschriften leverancier.

Bij het gebruik van schroeven is voorboren verplicht.



Vlakke vloer volgens NEN 2747 vlakheidsklasse 2.

Montage

Instructies glasmontage

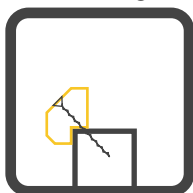

- 1:** Glaslatten éézijdig vast monteren. Eerst korte zijden, dan lange zijden.
- Indien van toepassing: Bij gebruik van schroeven, voorboren.

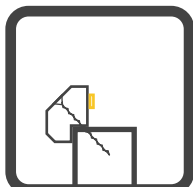

- 2:** Glaslatten aan de binnenkant voorzien van cellenband (2-4 mm dik).

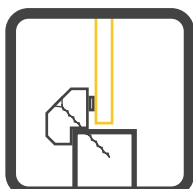

- 3:** Plaats het glas, gelijkmatig verdelen in de sponning.

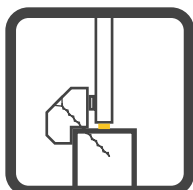

- 4:** Plaats steun- en stelblokjes om glasplaat op te klemmen.

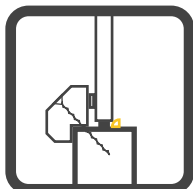

- 5:** Cellenband of beglazingskit aanbrengen in de sponning.

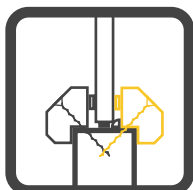

- 6:** Monteer overige glaslatten, zodat het glas tussen de glaslatten wordt vastgeklemd.

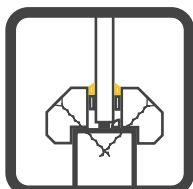

- 7:** Ruimte tussen glas en sponning afdichten met acrylaat of siliconenkit.
- Het glas moet voldoende worden afgedicht, zodat water of andere vloeistoffen niet in de sponning van het glas lopen. Water kan schade veroorzaken aan het deurblad.

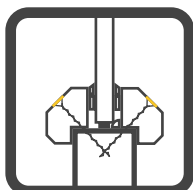

- 8:** Indien gewenst de spijker/schroefgaten dichten en geheel aflakken.

Voor prestatiedeuren gelden aparte montagevoorschriften voor het glas, zodat deze deuren blijven voldoen aan de speciale eisen van hun prestatie. Neem contact op voor meer informatie.

Montage

Aanvullende voorwaarden

Brandwerendheid

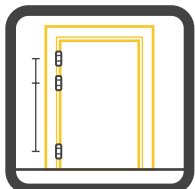

Scharnierafstanden en sluitpunten volgens testrapport.

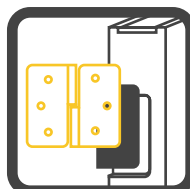

Bij 60 minuten brandwerende deuren van 40 mm dik moeten opschuimende plaatjes aangebracht worden achter scharnieren en drangers en rondom sloten.

Rookwerendheid

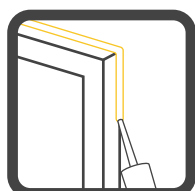

Kit aanbrengen bij aansluiting kozijn en wand.



Toepassen van valdorpel bij S200.



Toepassen van kozijndichting volgens testrapport.

Geluidwerendheid



Kit aanbrengen bij aansluiting kozijn en wand.

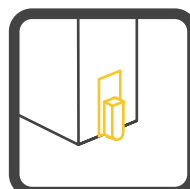

Toepassen van valdorpel.



Toepassen van kozijndichting volgens testrapport.

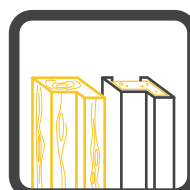

Gevuld stalen of massief houten kozijn toepassen.

Inbraakwerendheid



Hang- en sluitwerk volgens testrapport of SKH publicatie 98-08.

Onderhoud

Goed onderhoud gaat gepaard met periodieke kwaliteitscontrole en het direct verhelpen van kleine mankementen. Het gaat hier om onderhoud dat minimaal jaarlijks uitgevoerd moet worden. Hoe vaak onderhoud nodig is, hangt af van een aantal externe factoren zoals:

- Intensiteit van het gebruik
- Reinigingsfrequentie

Tijdens onderhoudswerkzaamheden moeten tevens de aan en op de deur bevestigde onderdelen nagekeken en onderhouden worden. Voor de diverse onderdelen wordt het volgende geadviseerd:



Kit: Controleer de beglazingskit op scheurtjes of plaatselijk loslatende kit. Herstel waar nodig om de rook- en/of geluidswering te waarborgen.

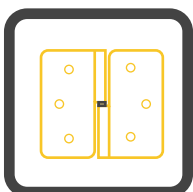

Scharnieren: Uitnemen en licht invetten met een zuurvrije vaseline.

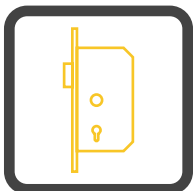

Deursloten/Meerpuntssluitingen: 1x per jaar dag- en nachtschoot en haakschoten licht invetten met zuurvrije vaseline. Gebruik geen olie, grafiet of vet - vuil en stof kleven hieraan vast. Cilinders inspuiten met speciale cilinder- en slotspray.



Deurkrukken: Patentbouten controleren op speling en waar nodig aandraaien. Nylon lagers controleren en waar nodig vervangen.



Valdorpels: Controleer bij periodiek onderhoud de werking voor rook- en geluidprestaties. Reinig tenminste 1x per jaar de afdichting en aandrukknop met een neutraal reinigingsmiddel.

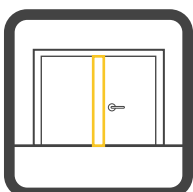

Aluminium (veiligheids)beslag of deurnaalden: Regelmatig reinigen met een zeem en vloeibaar, niet agressief schoonmaakmiddel of water. Gebruik geen schuurmiddelen of schuurspons - dit veroorzaakt krassen.

Onderhoud



Aanslagrubbers: Controleren op vervuiling, waar nodig reinigen. Reinig regelmatig, inwrijven met een licht gevette (zuurvrije vaseline) doek verlengt de levensduur en soepelheid. Bij voorkeur verwijderen tijdens schilderbeurten. Terugplaatsen nadat de lak droog is.

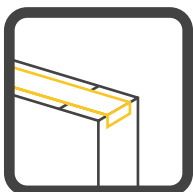

Brandvertragende- of opschuimende strips: Vervangen bij beschadiging. Het gebruikte type verschilt per product. Neem contact op met de verkoopafdeling van Reinaerdt voor meer informatie.

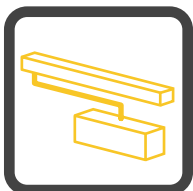

Deurdrangers: Controleer de onderdelen op slijtage of beschadigingen en vervang indien nodig defecte onderdelen. Bij deurdrangers met speciale functies dienen de wettelijke controles en onderhoudsbeurten aangehouden te worden door monteurs gekeurd door de desbetreffende leverancier.

Reiniging

Reinigen van deuren

Bij dagelijks onderhoud of bij lichte vervuiling:



1. Een schone doek dompelen in water met schoonmaakmiddel (bijvoorbeeld allesreiniger).
2. De doek uitwringen en het gehele deuropervlak afnemen.
3. Indien nodig het deuropervlak droog wrijven met een schone doek.

Bij grondige reiniging of sterke vervuiling:



1. Stof eventueel verwijderen door instructies 'Bij dagelijks onderhoud of bij lichte vervuiling' op te volgen.
2. Op een schone doek (ondergenoemde) reiniger aanbrengen. Oppervlak dusdanig reinigen zodat al het vuil wordt opgelost.
3. Het deuropervlak met een schone doek goed afnemen, zodat de resten van het schoonmaakmiddel niet achterblijven.
4. Indien nodig handeling 2 en 3 herhalen.

Schoonmaakadvies		
Type vlek	Schoonmaakmiddel (bijvoorbeeld allesreiniger)	Wasbenzine Aceton (alleen bij HPL)
Vingerafdrukken	X	
Vet, olie	X	X
Roet, nicotine	X	
Wasverf, inkt	X	
Waskrijt, balpen		X
Viltstift		X
Verf, kleefstof		X
Lippenstift, was, schoensmeer	X	X
Nagellak		X
Kalkaanslag	X	
Roestvlekken	X	

Tabel 3

Nazorg en reclamaties



De koper kan alleen aanspraak maken op de kwaliteitsgarantie, indien de vermelde voorschriften op voorgaande pagina's en de nazorg van de deuren zijn opgevolgd.



Wanneer in de bouw centrale verwarming wordt toegepast, dient de temperatuur geleidelijk te worden opgevoerd over een zo lang mogelijke periode en dient er voldoende te worden geventileerd.

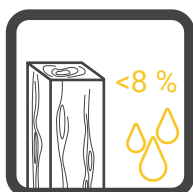

De houtvochtigheidsgraad mag niet beneden de 8% dalen - zie Tabel 2 in *Montageomstandigheden*. Haarscheuren en spanningen in de deur kunnen optreden. Deuren afgehangen in moeilijk ventileerbare ruimten (zoals toiletten, kasten e.d.), dienen zo lang mogelijk geopend te blijven.

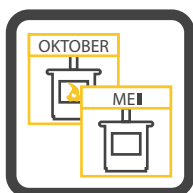

Het voorkomen dat de omstandigheden tijdens de montage afwijken van de tabel in *Montageomstandigheden*. Door bouwvocht kan het voorkomen dat deuren korte tijd aan hoge luchtvochtigheid en te hoge temperaturen worden blootgesteld. Hierdoor kunnen deuren, ook al zijn deze geschikt voor de gevraagde situatie, alsnog krom trekken. Doordat na verloop van tijd de omstandigheden normaliseren (het bouwvocht verdwijnt) zal ook de kromming van de deuren afnemen of zelfs verdwijnen. Indien dit gebeurt wordt aangeraden de deuren na 1 stookseizoen te beoordelen en meten volgens BRL 2211.

Garantie

Indien aan de verwerkings- en onderhoudsvorschriften is voldaan is garantie van toepassing conform onze algemene verkoop-, leverings- en betalingsvoorwaarden. Gedeponerd ter griffie van de Arrondissementsrechtbank te Almelo per no. 130/466/1992.

Reclamatie wordt beoordeeld volgens BRL 2211 en BRL 0803.



STAAT VOOR DEUREN.

REINÆRDT DEUREN BV

Nijverheidsstraat 1, 7482 GZ Haaksbergen

T +31 (0) 53 57 357 35

www.reinaerd.nl